

Tatra 27

Mezi velmi úspěšné typy v historii kopřivnické automobilky patřila Tatra 27. Výroba tohoto typu byla zahájena roku 1930 a po několika modernizacích pokračovala až do roku 1947. Základním typem byl valník, vyráběný v letech 1930 - 1941. Kromě tohoto provedení existovaly i speciální konstrukce jako např. kropicí, požární či popelářský vůz, různé druhy autobusů a armádní valník. (Ten se od klasického valníku lišil zkrácenou korbou se zvýšenými bočnicemi a jinými koly.) Přestože měly vozy Tatra 27 hnanou jen zadní nápravu, jejich jízdní vlastnosti byly i v terénu obdivuhodné. Základ šasi tvořila opět centrální trouba, spojující motor a převodovku se skříní rozvodovky. Zadní nápravu tvořila dvojice výkyvných polonáprav, odpružená nejprve dvěma čtvrteliptickými pery, později jedním půleliptickým perem, uloženým napříč. Přední nepoháněná náprava byla složena ze dvou dvojic nad sebou umístěných trojúhelníkových ramen, odpružených rovněž příčným půleliptickým perem. Provozní brzdy ATE Lockheed byly hydraulické a působily na všechna kola. Ruční, mechanická brzda, brzdila jen kola zadní nápravy. Pohob obstarávalo během výroby několik motorů. Dva zážehové, objemu 4253 kub.cm. a 4712 kub.cm (s výkonem 52ks, resp. 63ks), jeden vznětový o objemu 4850 kub.cm. (s výkonem 60ks). Koncem války se užívala i varianta na dřevoplyn. Tento motor měl objem 5195 kub.cm a výkon jen 51ks. Za války byly vozy Tatra 27 užívány nejen v německé armádě, ale i různými německými organizacemi, jako třeba NSKK, O.T., RAD a v mnoha německých továrnách.

Obtisky a leptané díly

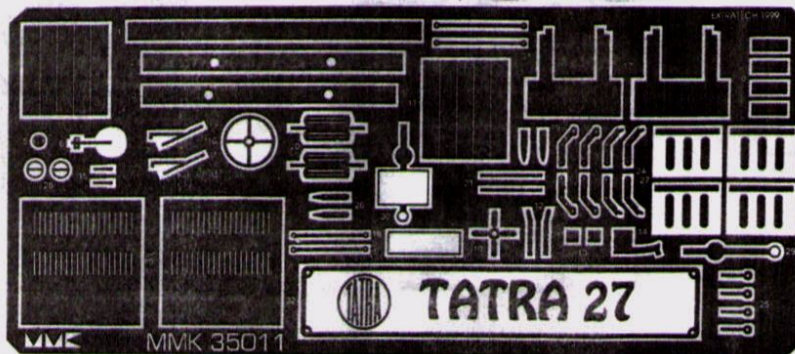

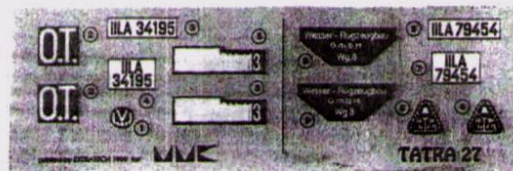
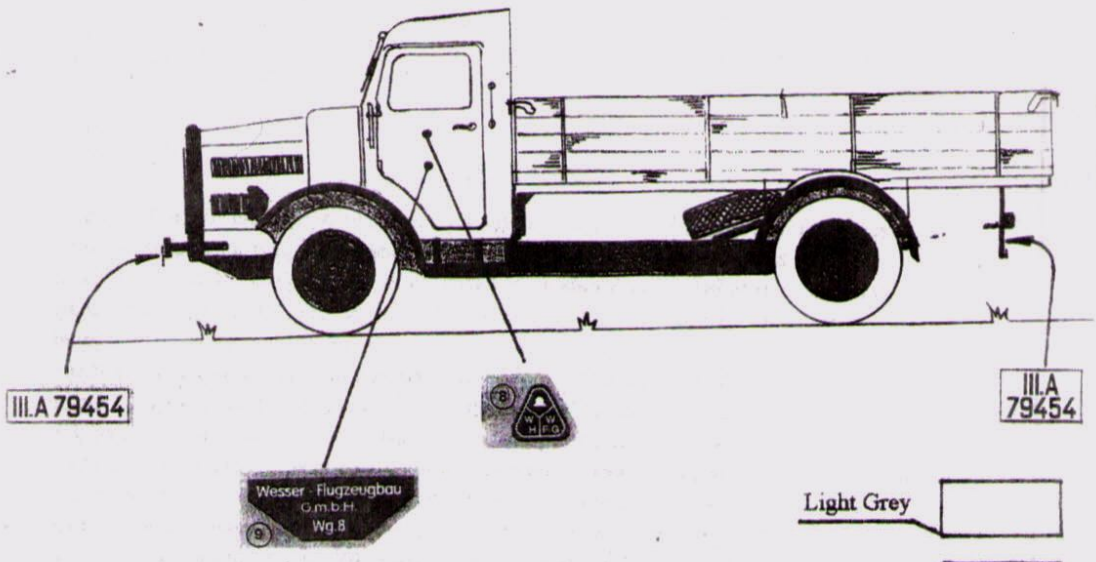

Tatra 27, továrna Weser - Flugzeugbau GmbH, 1941

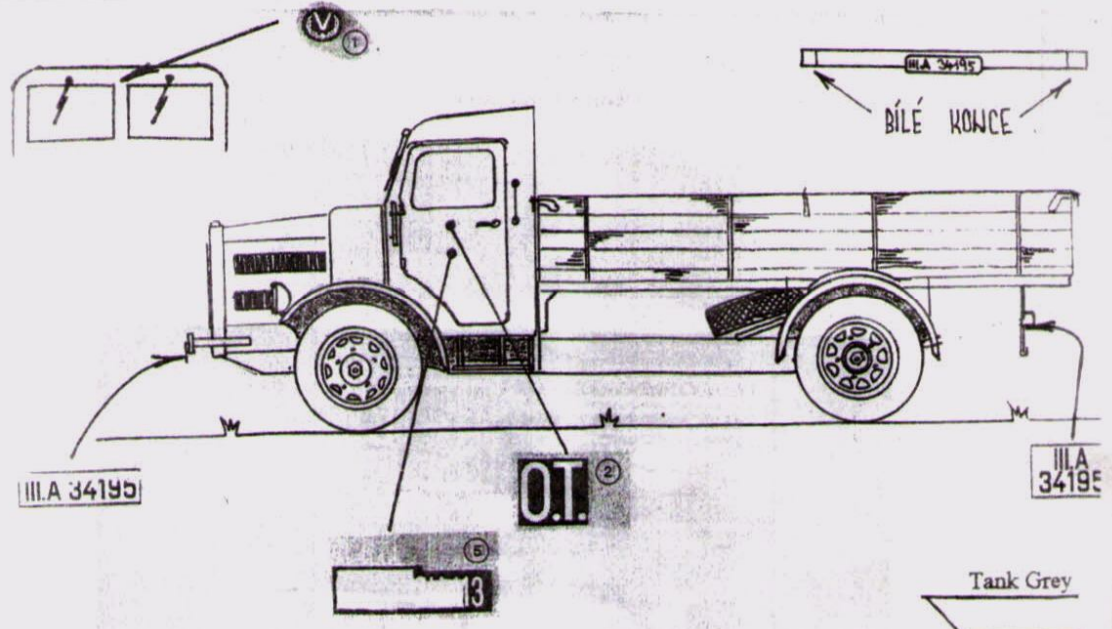

Tatra 27, Todtova pracovní organizace, 1942 - Atlantický val

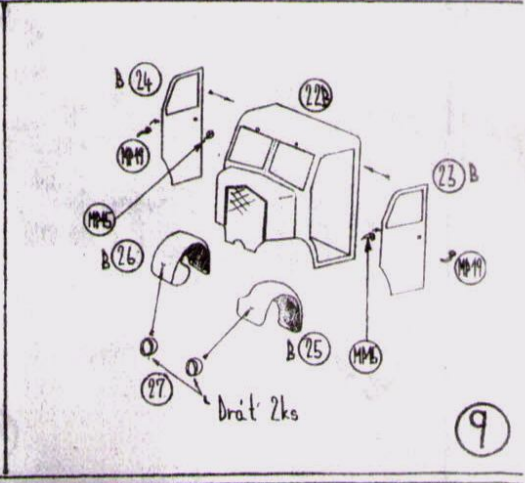
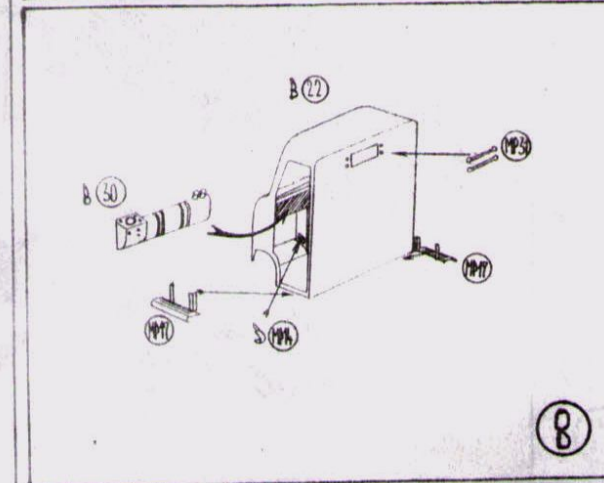
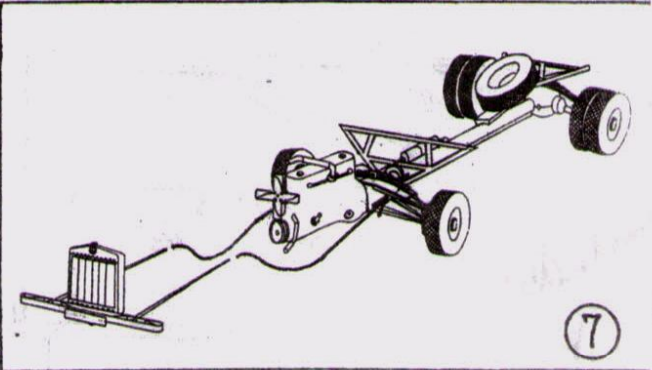
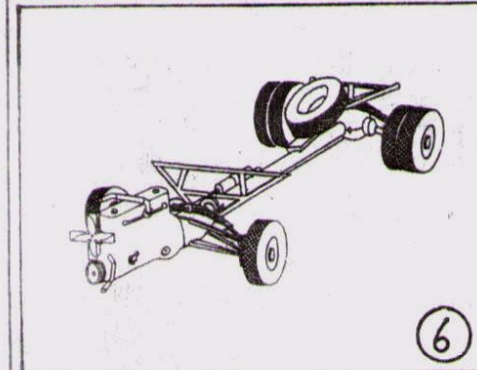
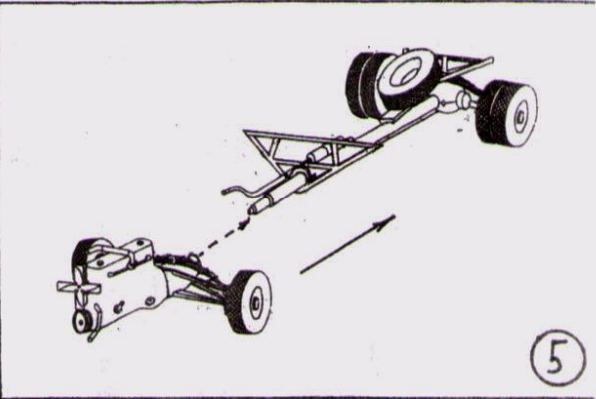
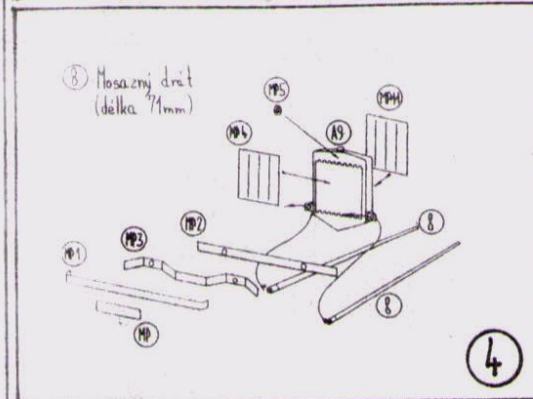
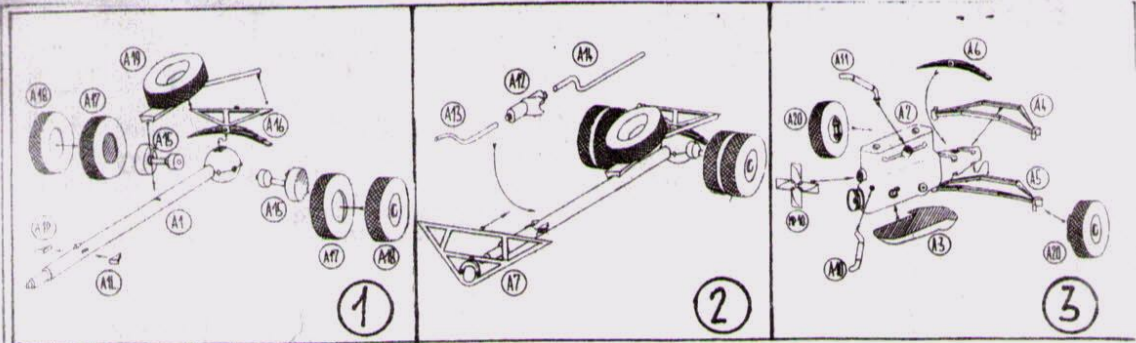

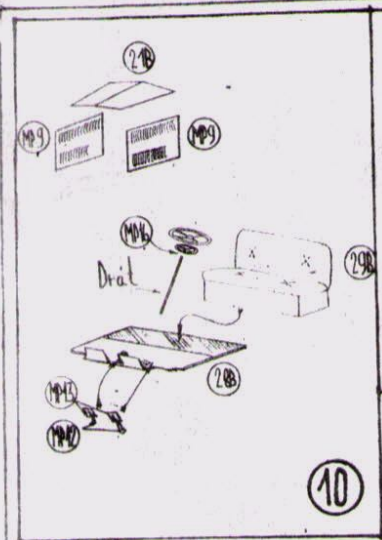

10

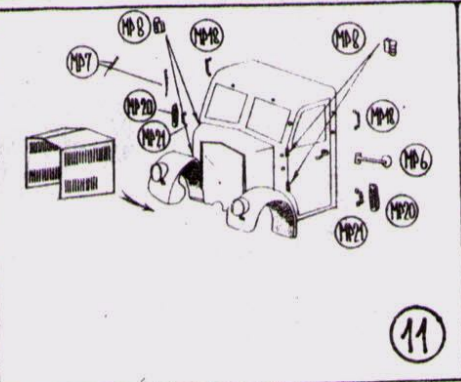

11

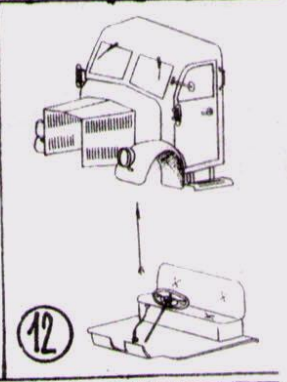

12

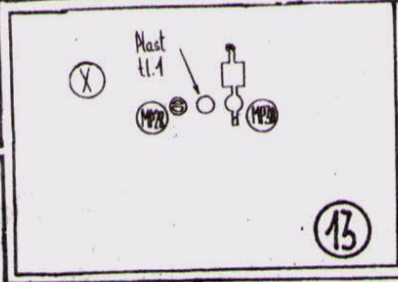

13

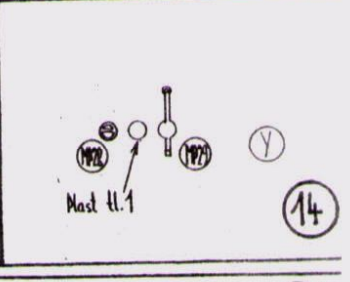

14

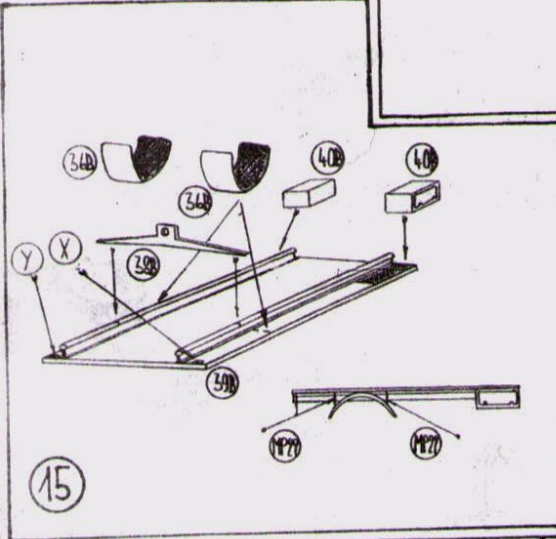

15

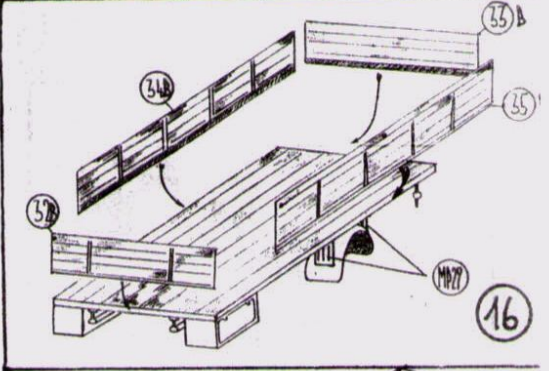

16

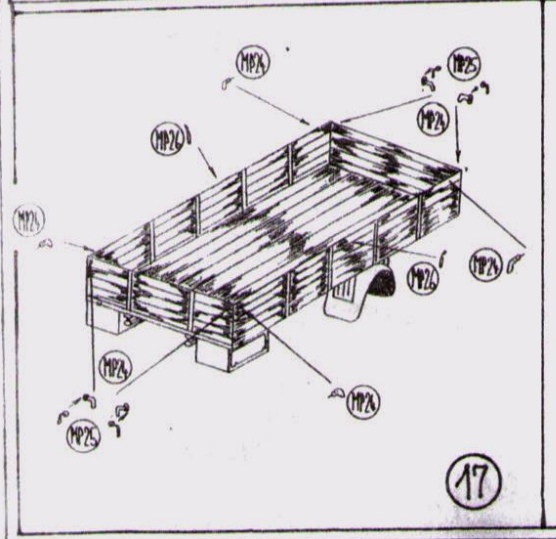

17

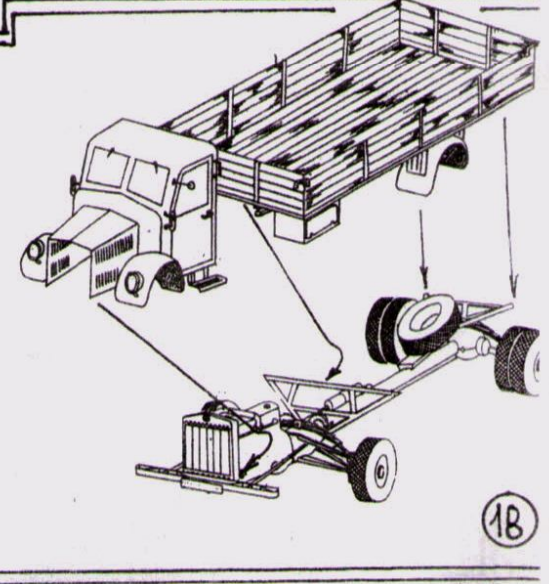

18