

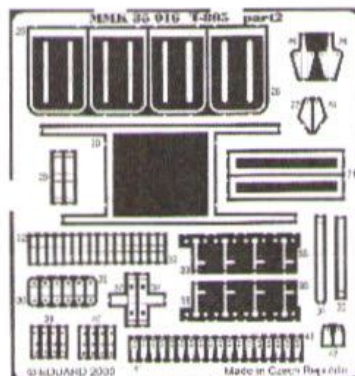

TATRA 805 commando



Už od roku 1947 byla na MNO prosazována unifikovaná řada vozidel, která měla nahradit dosavadní roztržštěný vozový park Čs. armády. Potřeba rychlého vývoje a stejně rychlého zahájení sériové výroby nových typů terénních automobilů byly obsahem jednání s tradičními tuzemskými automobilkami Tatra, Škoda a Praga. Na požadavky MNO vznikly v Tatře tři podobné prototypy - T803, T804, T805. Podvozek s vysokými nájezdovými úhly, redukcemi v kolech, pohonem 4x4 dával tušit potenciální vysoké výkony. Motorem byl zážehový, čtyřdobý, vzduchem chlazený OHV osmiválec s válci do "V" o objemu 2545 kubických cm. Blok motoru byl odlit ze slitin hliníku, mazání oběžné. Max. rychlost vozu byla 78 km/h, stoupavost 68%. Spotřeba činila 40l/100km. Tovární zkoušky s nejnadějnějším prototypem, T805, začaly v červnu 1951. Sériová výroba pak o dva roky později, v roce 1953. Výroba se přemísťovala nejprve do pražské Avie, poté do Mladé Boleslavi a posléze do plzeňské Škody. Značný pokles kvality, nedodržení termínů dodávek a opakující se reklamace způsobily nakonec definitivní přemístění zpět. Stavebnice představuje méně obvyklý typ s otevřenou budkou, krytou plátěnou stříškou. Používal se ve výsadek. jednotkách ČSLA.



UPOZORNĚNÍ: součástky stavebnice odděluje jemnou pilkou, jednotlivé díly lepte kyanoakrylátovými lepidly. Kovové díly mají ostré hrany, které mohou poranit.

1

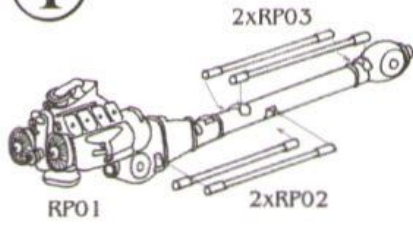

2

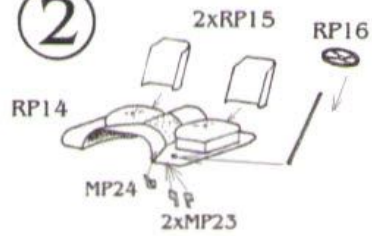

3

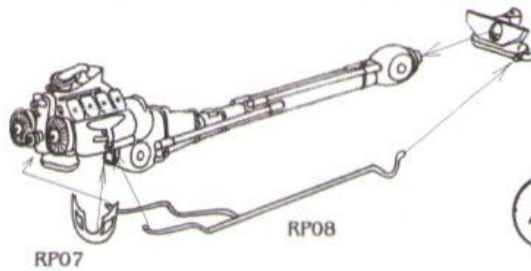
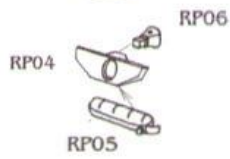

4

5

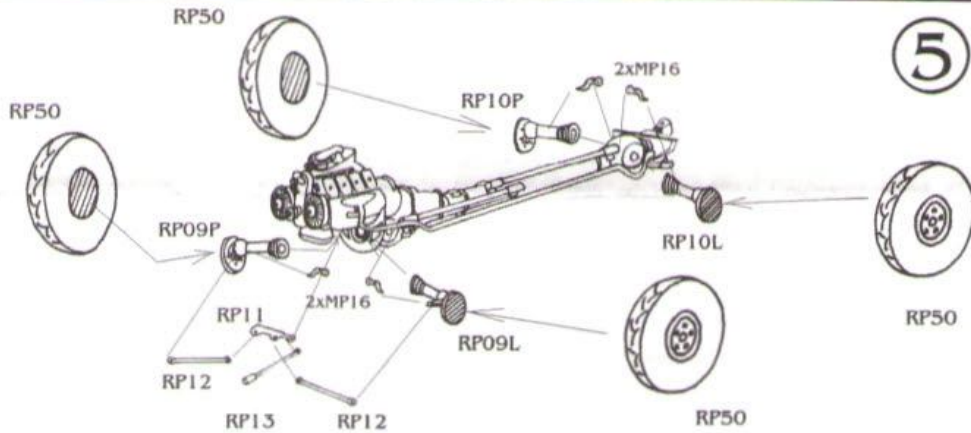

6

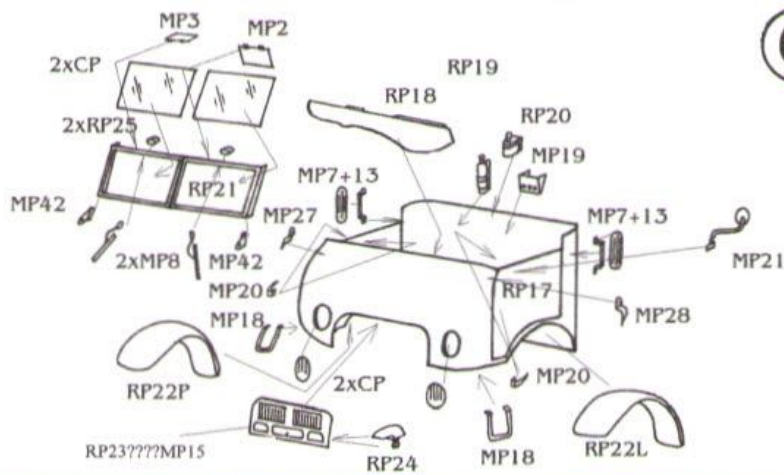

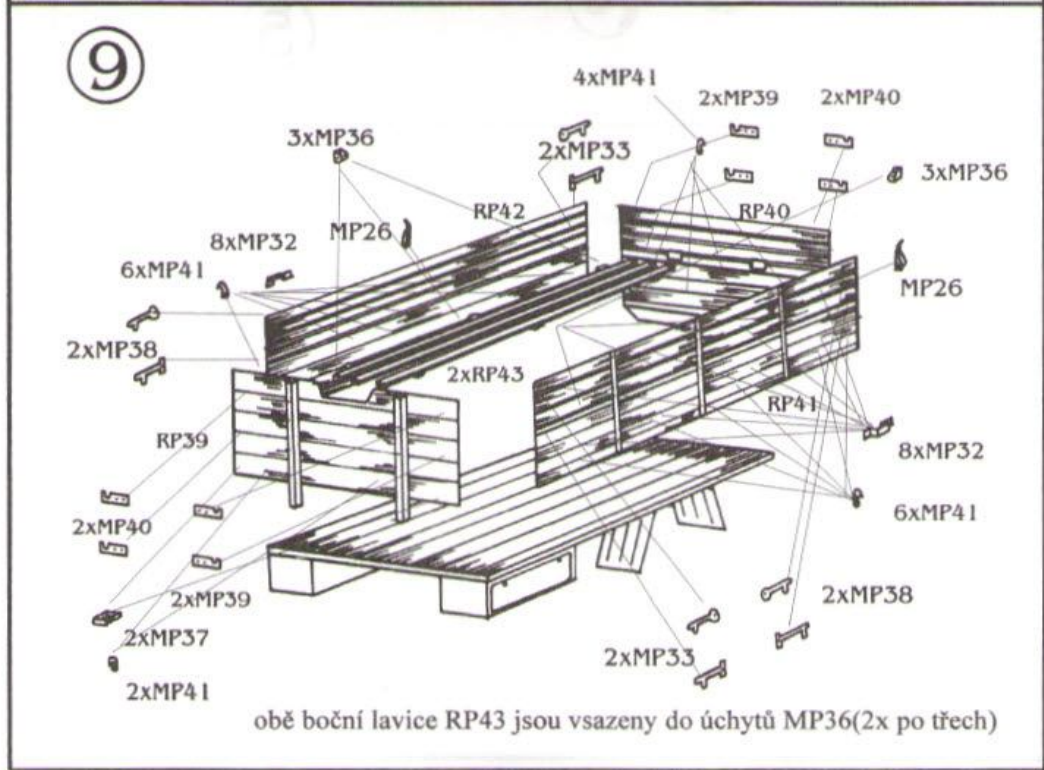
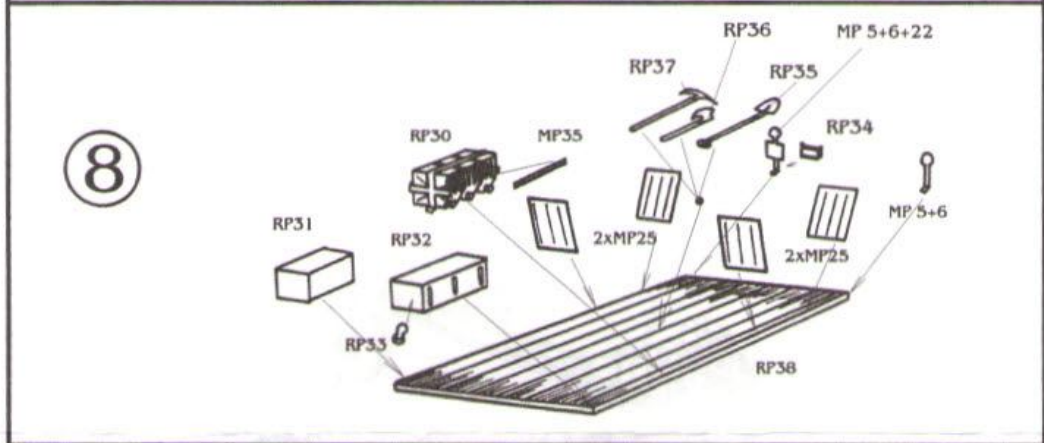
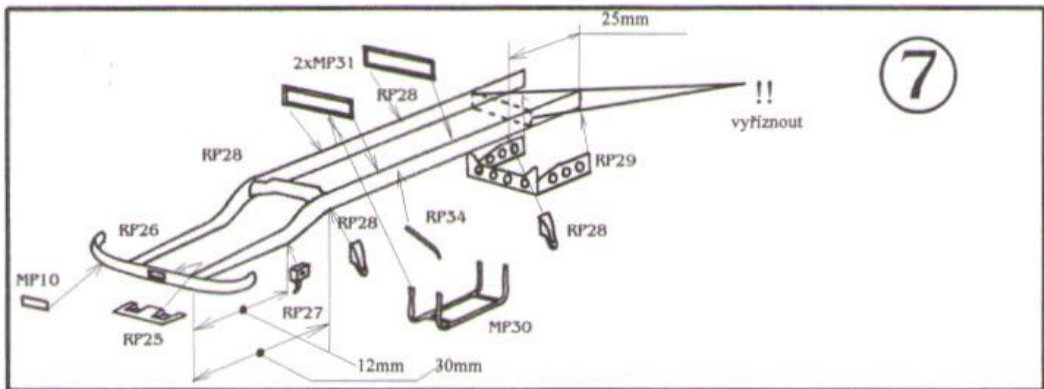

konečná montáž

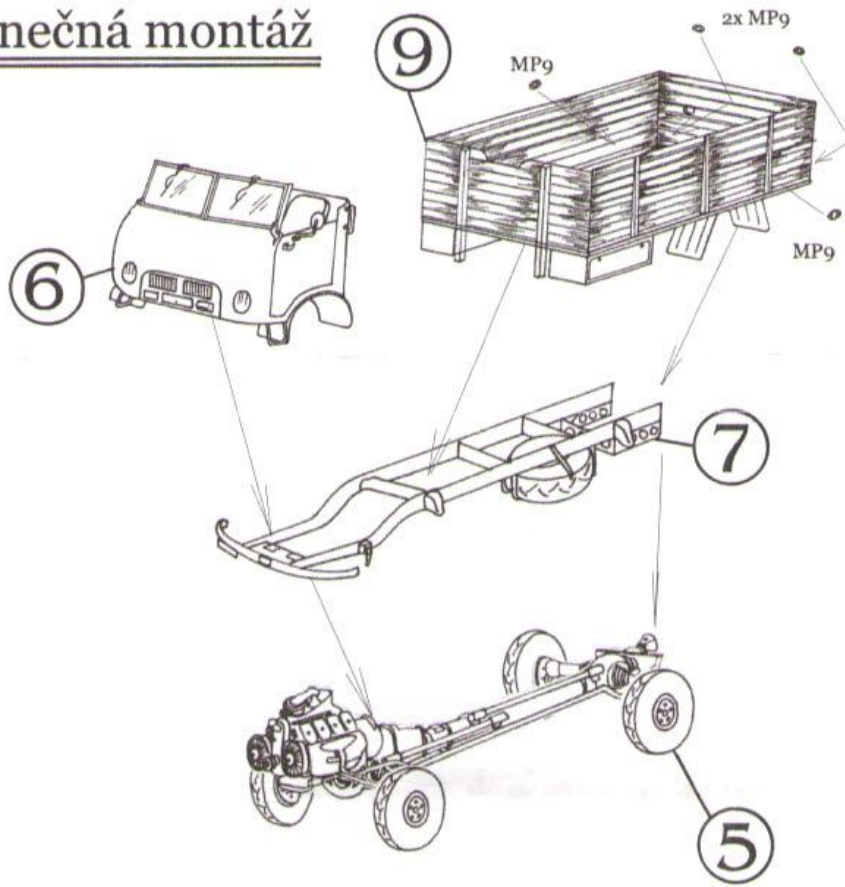

kamufláže

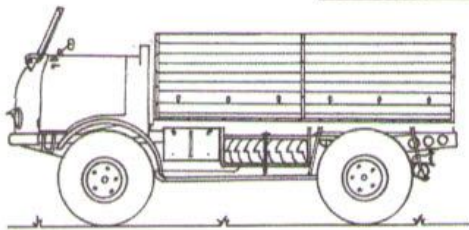

celý vůz khaki,
SPZ 041-39-21

ČSLA 1959

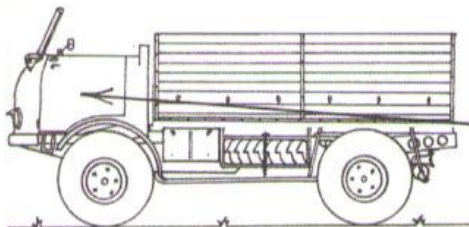

celý vůz khaki,
SPZ 090-10-20
na dveřích kruhový znak

ČSLA 1966